

شاحنات فورد 3543M FORD TRUCKS

من المستوى الأوروبي 3 للانبعاثات EURO3

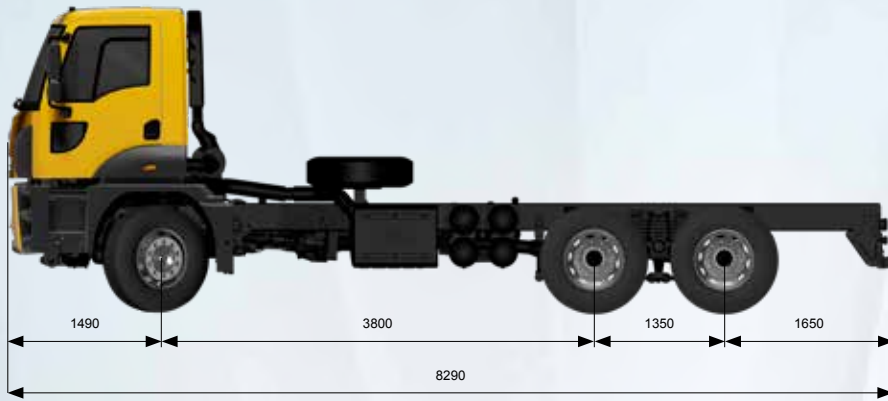

المميزات الأساسية

نوع المركبة	جباله
المحور	6x4
الانبعاثات	المستوى الأوروبي 3 للانبعاثات EURO3
نوع المقصورة	مقصورة "داي كاب"
قاعدة العجلات (ملم)	3800

المحرك

النوع	Ecotorq سعة 12,7 لترات
سعة الأسطوانات (سم مكعب)	12740
القطر x الشوط	130 ملم × 160 ملم
القوة	PS 430 (316,3 كيلوواط) / 1800 د.د.
عزم الدوران	2150 نيوتن متر / 1000-1300 د.د.
نسبة الانضغاط	1 : 0,5 -/+ 17
سعة الزيت	50 لتر
سعة السائل المبرد	37 لتر (57 لتر مع مكبح "إنتارد" Intarder)

ناقل الحركة

وحدة التعشيق	قرص واحد 430 ملم
ناقل حركة يدوي / نسب السرعات (الترس 1 - الترس 16)	ZF 16S 2230 (13,805 - 0,836)
ناقل حركة أوتوماتيكي / نسب السرعات (الترس 1 - الترس 12)	ZF 12 TX 2210 (1-16,688)

نظام التوجيه

دائرة أحادية معززة كهربائياً	
------------------------------	--

الشاسي

سماكة الشاسي	10 ملم
صلابة الشاسي	500 ميغاباسكال
نظام التعليق (الأمامي / الخلفي)	نوابض ذات شرائح بشكل القطع المكافئ قياس 90 ملم / نظام تعليق ترادفي بشكل القطع المكافئ قياس 100 ملم
المحور	محور بترس تخفيض في سرعة العجلة
نسبة المحاور	3,57 / 4,08
الإطارات	315/80 R 22,5
العجلات	فولاذية قياس 9 x 22,5 بوصة

نظام الفرامل

الفرامل (في الأمام / في الخلف) (القطر ملم × الطول ملم)	Z-Cam، 200 × 410، نظام الفرامل
نظام الفرامل	فرامل بدائرة مزدوجة - وحدة معالجة الهواء مع فاصل مضمن للزيت وسخان
قوة فرملة المحرك	340 كيلوواط كحد أقصى (مستوى المحرك)
قوة مكبح "إنتارد" Intarder	600 كيلوواط كحد أقصى / 160 كيلوواط كقوة مستمرة

النظام الكهربائي

البطارية	24 قط، 2 × 12 قط 180 أمبير ساعة
مولد التيار المتردد / بادئ التشغيل	130 أمبير / 6,5 كيلوواط

الخزانات

خزان الوقود	315 لتر من الفولاذ
-------------	--------------------

الأبعاد (مم)

1490	البروز الأمامي
3800	قاعدة العجلات
8290	الطول الإجمالي
1350	المسافة بين وسط العجلتين الثانية والثالثة
2305	طول المقصورة الإجمالي
3171	ارتفاع المركبة الإجمالي
2540	عرض المركبة الإجمالي (بدون المرايا)
770	عرض الشاسي
1650	البروز الخلفي
5890	طول الشاسي الذي نستفيد منه
225	ارتفاع الشاسي - في الأمام
285	ارتفاع الشاسي - في الخلف
450	الخلوص الأرضي - في الأمام
370	الخلوص الأرضي - في الخلف
8790	نصف قطر الدوران

الأوزان (كغ)

المجموع	3. المحور	2. المحور	1. المحور	الأوزان المسموحة تقنياً
34000	13400	13400	7500	الأوزان المسموحة تقنياً
9734	2231	2302	5201	وزن المركبة فارغة
24266	11169	11098	2299	سعة الحمولة

التجهيزات الاختيارية

- مجموعة تجهيزات التبريد (تتضمن على جهاز تدفئة من النوع المائي)
- بطارية بقدرة 225 أمبير ساعة)
- طاقة التشغيل الخارجي PTO عاملة من خلال ناقل الحركة (ترس مزدوج) من دون شفة (تتضمن على وحدة التحكم بطاقة التشغيل الخارجي)
- طاقة التشغيل الخارجي PTO عاملة من خلال ناقل الحركة (ترس مزدوج) مع شفة (تتضمن على وحدة التحكم بطاقة التشغيل الخارجي)
- فتحة سقف يدوية
- نظام تدفئة إضافي للمقصورة (من النوع المائي)
- ناقل حركة أوتوماتيكي (مع النمط العادي Normal Mode، نمط القوة Power Mode، نمط التآرجح Rocking Mode)
- مكبح "إنتاردر" Intarder
- إمالة الآلية للمقصورة
- طلاء معدني / ألوان خاصة
- خيار الإطارات 12R24 مع ناقل حركة يدوي ونسب توزيع العزم 4,87 FDR
- خيار الإطارات 12R24 مع ناقل حركة أوتوماتيكي ونسب توزيع العزم 4,08 FDR
- حماية جانبية
- مقعد أمامي لراكبين
- نظام التحكم التلقائي بالدفع ATC
- تاكوغراف ميكانيكي

التجهيزات القياسية

- مكيف هواء يدوي
- مجموعة تجهيزات المناخ الحار
- راديو AM/FM/منفذ إدخال إضافي/USB/تقنية Bluetooth (راديو مع Bluetooth)
- نظام تعليق تقليدي مستقل بنقطتين لمقصورة "داي كاب"
- مثبت السرعة
- فرامل طيلية
- فرملة المحرك
- طاقة التشغيل الخارجي PTO عاملة من خلال المحرك (تتضمن على وحدة التحكم بطاقة التشغيل الخارجي)
- نظام الفرامل المانع للانغلاق ABS
- مؤشر للكشف عن تلف لباد الفرامل
- ترس تقاضي قابل للإفقال
- نوافذ الآلية
- مرايا جانبية الآلية ومدفأة
- ميزة موازنة المصابيح الأمامية ألياً
- عمود عجلة القيادة قابل للسحب باتجاه السائق وللإمالة عمودياً
- مقعد السائق مدفأ ويتميز بنظام تعليق هوائي ومقعد ثابت للراكب الأمامي
- مسند لأسفل الظهر
- عمود لمنع الميلان في الناحيتين الأمامية والخلفية للمركبة
- نظام شل حركة المحرك
- مفتاح واحد مع ميزة التحكم عن بُعد وإفقال مركزي
- ميزة برمجة الإضاءة لتأخير انطفائها
- مصابيح إنارة الأرضية
- مصابيح دليلية مزدوجة على السقف
- عجلة احتياطية
- مصد قصير
- ضاغط هواء قابل للتشغيل والإيقاف لتحسين استهلاك الوقود
- نافذة خلفية
- قوالب المصد - مطلية في الأمام (رمادي تورك)
- عادم عمودي
- شبكة لحماية المصابيح الأمامية
- زجاج معتم (نسبة نفاذ الضوء 70%)
- مقياس ضغط الإطارات
- ضوء وامض في السقف
- وحدة تاكوغراف للإشارة TSU
- مشابك سحب أمامية (مشبك مزدوج)

*متوفرة فقط مع مكبح "إنتاردر" Intarder

يتضمن هذا المنشور معلومات مخصصة لشاحنات فورد Ford Trucks. هو يحتوي على المعلومات حول المواصفات التقنية الحالية والاكسسوارات القياسية أو الاختيارية المتوفرة في تاريخ الإصدار. ميزات الاكسسوارات القياسية والاختيارية الخاصة بالمركبات قد تتغير بين الحين والآخر. لهذا السبب، يرجى مراجعة وكلاتنا المعتمدين للحصول على المعلومات الحديثة والذيفة حول ميزات المركبة التي ترغب في شرائها. واستناداً إلى السبب المذكور أعلاه، لا يشكل هذا المنشور ضماناً للمواصفات المذكورة في هذا المستند. قد تختلف الصور المستخدمة في هذا المنشور عن المركبات المعروضة للبيع. المواصفات التقنية المذكورة في هذا المستند تعود للمركبات القياسية. قد يؤدي اختيار الاكسسوارات الاختيارية إلى حدوث اختلاف في هذه المواصفات.