

# شاحنات فورد Ford Trucks ٢٥٣٣ بسقف منخفض LR من المستوى الأوروبي 3 للانبعاثات EURO3

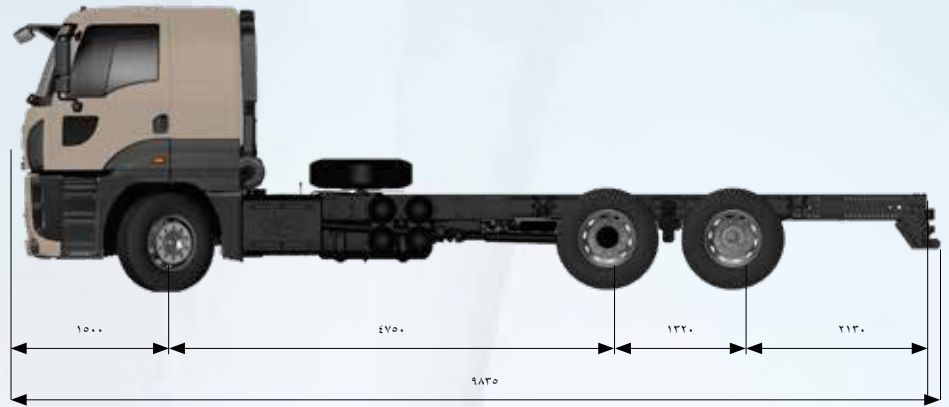

## المميزات الأساسية

شاحنة	نوع المركبة
٦x٢	المحور
المستوى الأوروبي 3 للانبعاثات EURO3	الانبعاثات
المقصورة المنخفضة السقف مع مكان مخصص للنوم	نوع المقصورة
٤٧٥٠	قاعدة العجلات (مم)

## المحرك

Ecotorq سعة 9 لتر	النوع
٨٩٧٤	سعة الأسطوانات (سم مكعب)
١١٥ ملم × ١٤٤ ملم	القطر x الشوط
PS ٣٣٠ (بقرعة ٢٤٣ كيلوواط) عند ١٩٠٠ د.د.	القوة
١٣٠٠ نيوتن متر عند ١٢٠٠-١٧٠٠ د.د.	عزم الدوران
١:١٧,٦	نسبة الانضغاط
٣٠ لتر	سعة الزيت
٣٥ لتر	سعة السائل المبرد

## ناقل الحركة

قرص واحد ٤٣٠ ملم	وحدة التعتيق
التروس ١ + ٩ (٩,٤٠ - ٠,٧٥)	ناقل حركة أوتوماتيكي / نسب السرعات (الترس ١ - الترس ٩)

## نظام التوجيه

دائرة أحادية معززة كهربائياً

## الشاسي

٧ ملم مع تدعيم	سماكة الشاسي
٣٥٥ ميغاباسكال	صلابة الشاسي [ميغاباسكال]
نوابض ذات شرائح بشكل القطع المكافئ / نظام تعليق ميكانيكي بذراع معادل	نظام التعليق (الأمامي / الخلفي)
محور قياسي بترس تخفيض على مرحلة واحدة	المحور
٤,٦٣	نسبة المحاور
٢٢,٥ R ٨٠/٣١٥	الإطارات (الأمامية / الخلفية)
عجلات فولاذية (٢٢,٥x٩)	العجلات

## نظام الفرامل

٤٣٠ × ٤٥٠ - فرامل قرصية	الفرامل (في الأمام / في الخلف) (القطر ملم × الطول ملم)
فرامل بدائرة مزدوجة - وحدة معالجة الهواء مع فاصل مضمن للزيت وسخان	نظام الفرامل
١٨٠ كيلوواط كحد أقصى (مستوى المحرك)	قوة فرملة المحرك

## النظام الكهربائي

١٨٠ أمبير ساعة	البطارية
١٣٠ أمبير / ٦,٥ كيلوواط	مولد التيار المتردد / بادئ التشغيل

## الخزانات

٥٥٠ لتر من الألومنيوم	خزان الوقود
-----------------------	-------------

الأبعاد (مم)	
1500	البروز الأمامي
4750	قاعدة العجلات
9835	الطول الإجمالي
1320	المسافة بين وسط العجلتين الثانية والثالثة
2560	طول المقصورة الإجمالي
3050	ارتفاع المركبة الإجمالي
2540	عرض المركبة الإجمالي (بدون المرايا)
866	عرض الشاسي
2130	البروز الخلفي
7130	طول الشاسي الذي نستفيد منه
285	ارتفاع الشاسي - في الأمام
285	ارتفاع الشاسي - في الخلف
352	الخلوص الأرضي - في الأمام
323	الخلوص الأرضي - في الخلف
10140	نصف قطر الدوران

الأوزان (كغ)			
المجموع	2. المحور	3. المحور	1. المحور
26000	12000	8700	7100
7985	1893	1415	4677
18015	10107	7285	2423
			الأوزان المسموحة تقنياً
			وزن المركبة فارغة
			سعة الحمولة

### التجهيزات الاختيارية

- طاقة التشغيل الخارجي PTO عاملة من خلال ناقل الحركة (ترس مزدوج) من دون شفة (تتضمن على وحدة التحكم بطاقة التشغيل الخارجي)
- طاقة التشغيل الخارجي PTO عاملة من خلال ناقل الحركة (ترس مزدوج) مع شفة (تتضمن على وحدة التحكم بطاقة التشغيل الخارجي)
- نظام التحكم الإلكتروني بالثبات ESP
- نظام تدفئة إضافي للمقصورة (من النوع الجاف)
- نظام تدفئة إضافي للمقصورة (من النوع المائي)
- مجموعة تجهيزات إطفاء الحرائق
- مجموعة تجهيزات ADR
- إمالة الآلة للمقصورة
- طلاء معدني / ألوان خاصة
- قوالب المصد - مطلية في الأمام (رمادي تورك)
- نظام تعليق ميكانيكي خلفي مع إطارات ١٢R ٢٢,٥ ونسب توزيع العزم FDR ٤,٦٣
- نظام تعليق ميكانيكي خلفي مع إطارات ٦٠/٣١٥ R ٢٢,٥ ونسب توزيع العزم FDR ٤,١١
- عادم عمودي
- حماية جانبية
- عارضة خلفية للسحب
- تاكوغراف ميكانيكي
- مشابك سحب أمامية (مشبك مزدوج)
- سرير علوي

### التجهيزات القياسية

- مكيف هواء يدوي
- مجموعة تجهيزات المناخ الحار
- راديو AM/FM/منفذ إدخال إضافي/USB/تقنية Bluetooth (راديو مع Bluetooth)
- مقصورة منخفضة السقف مع مكان مخصص للنوم يضم سريراً مفرداً
- نظام تعليق تقليدي مستقل بـ٤ نقاط للمقصورة ذات مكان مخصص للنوم
- مثبت السرعة
- فرامل قرصية
- فرملة المحرك والعاقد
- نظام الفرامل الإلكترونية EBS ونظام الفرامل المانع للانغلاق ABS
- نظام التوزيع الإلكتروني لقوة الفرملة
- جهاز استشعار للكشف عن تلف بطانة الفرامل
- مساعد الإقلاع على التلال
- ترس تفاضلي قابل للإقفال
- نوافذ الآلة
- مرايا جانبية آلية ومدفأة
- ميزة موازنة المصابيح الأمامية آلياً
- عمود عجلة القيادة قابل للسحب باتجاه السائق وللإمالة عمودياً
- مقعد السائق مدفأ ويتميز بنظام تعليق هوائي ومقعد ثابت للراكب الأمامي
- مسند لأسفل الظهر
- فتحة سقف يدوية
- عمود لمنع الميلان في الناحيتين الأمامية والخلفية للمركبة
- نظام شل حركة المحرك
- مفتاح واحد مع ميزة التحكم عن بُعد وإقفال مركزي
- ميزة برمجة الإضاءة لتأخير انطفائها
- مصابيح إنارة الأرضية
- مصابيح دليلية مزدوجة على السقف
- مصابيح أمامية للضباب
- عجلة احتياطية
- مصد متوسط
- عادم أفقي
- زجاج معتم (نسبة نفاذ الضوء ٧٠٪)
- مقياس ضغط الإطارات
- ضوء وامض في السقف
- وحدة تاكوغراف للإشارة TSU

\* طاقة التشغيل الخارجي PTO عاملة من خلال المحرك متوفرة فقط مع مجموعة تجهيزات إطفاء الحرائق

يضمن هذا المنشور معلومات مخصصة لمركبات فورد. هو يحتوي على المعلومات حول المواصفات التقنية الحالية والأكسسوارات القياسية أو الاختيارية المتوفرة في تاريخ الإصدار. ميزات الأكسسوارات القياسية والاختيارية الخاصة بالمركبات قد تتغير بين الحين والآخر. لهذا السبب، يرجى مراجعة كالاتنا المعتمدين للحصول على المعلومات الحديثة والذقية حول ميزات المركبة التي ترغب في شرائها. واستناداً إلى السبب المذكور آنفاً، لا يشكل هذا المنشور ضماناً للمواصفات المذكورة في هذا المستند. قد تختلف الصور المستخدمة في هذا المنشور عن المركبات المعروضة للبيع. المواصفات التقنية المذكورة في هذا المستند تعود للمركبات القياسية. قد يؤدي اختيار الأكسسوارات الاختيارية إلى حدوث اختلاف في هذه المواصفات.