

# شاحنات فورد 1833 Ford Trucks 3 يورو كاب من المستوى الأوروبي 3 للانبعاثات EURO3

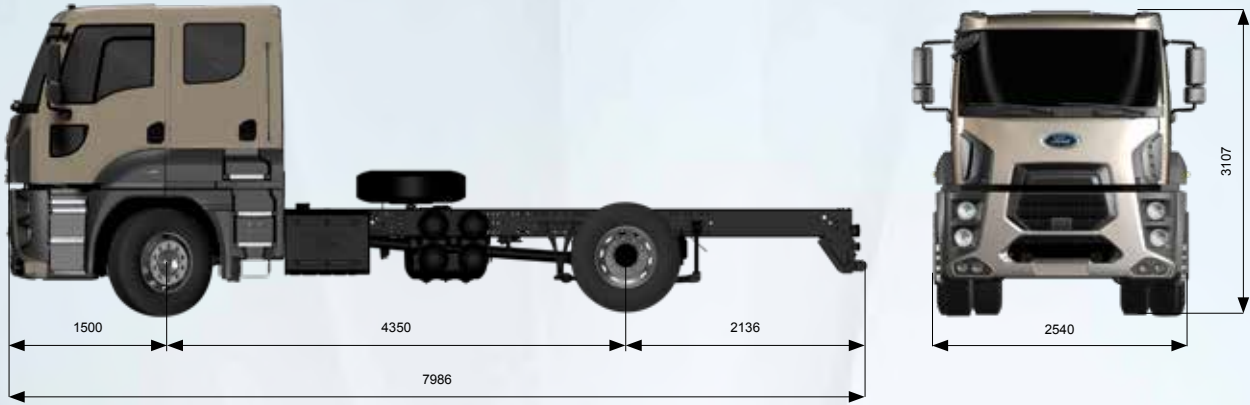

## المميزات الأساسية

شاحنة خفيفة	نوع المركبة
4x2	المحور
المستوى الأوروبي 3 للانبعاثات EURO3	الانبعاثات
كرو كاب	نوع المقصورة
4350	قاعدة العجلات (ملم)

## المحرك

Ecotorq سعة 9 لتر	النوع
8974	سعة الأسطوانات (سم مكعب)
115 ملم × 144 ملم	القطر x الشوط
PS 330 (بقدرة 243 كيلوواط) عند 1900 د.د.	القوة
1300 نيوتن متر عند 1700-1200 د.د.	عزم الدوران
1 : 17,6	نسبة الانضغاط
30 لتر	سعة الزيت
35 لتر	سعة السائل المبرد

## ناقل الحركة

قرص واحد 430 ملم	وحدة التعتيق
التروس 1 + 9 (0,75 - 9,40)	ناقل حركة يدوي / نسب السرعات (الترس 1 - الترس 9)

## نظام التوجيه

دائرة أحادية معززة كهربائياً	
------------------------------	--

## الشاسي

7 ملم مع تدعيم	سماكة الشاسي
355 ميغاباسكال	صلابة الشاسي
نوابض ذات شرائح بشكل القطع المكافئ / نوابض ذات شرائح متعددة	نظام التعليق (الأمامي / الخلفي)
محور بتروس تخفيض على مرحلة واحدة	المحور
4,63	نسبة المحاور
315/80 R 22,5	الإطارات
عجلات فولاذية (22,5x9)	العجلات

## نظام الفرامل

45 × 430 - فرامل قرصية	الفرامل (في الأمام / في الخلف) (القطر ملم × الطول ملم)
فرامل بدائرة مزدوجة - وحدة معالجة الهواء مع فاصل مضمن للزيت وسخان	نظام الفرامل
180 كيلوواط كحد أقصى (مستوى المحرك)	قوة فرملة المحرك

## النظام الكهربائي

180 أمبير ساعة	البطارية
130 أمبير / 6,5 كيلوواط	مولد التيار المتردد / بادئ التشغيل

## الخزانات

350 لتر من الألومنيوم	خزان الوقود
-----------------------	-------------



TRUCKS

الأبعاد (مم)	
1500	البروز الأمامي
4350	قاعدة العجلات
7990	الطول الإجمالي
2745	طول المقصورة الإجمالي
2540	عرض المركبة الإجمالي (بدون المرايا)
866	عرض الشاسي
2136	البروز الخلفي
4850	طول الشاسي الذي نستفيد منه
225	ارتفاع الشاسي - في الأمام
285	ارتفاع الشاسي - في الخلف
435	الخلوص الأرضي - في الأمام
308	الخلوص الأرضي - في الخلف
9526	نصف قطر الدوران
الأوزان (كغ)	
المجموع	1. المحور
19000	13400
6779	2543
12221	10857
7100	2. المحور
4236	2864
	الأوزان المسموحة تقنياً
	وزن المركبة فارغة
	سعة الحمولة

### التجهيزات الاختيارية

- طاقة التشغيل الخارجي PTO عاملة من خلال ناقل الحركة (ترس مزدوج) من دون شفة (تتضمن على وحدة التحكم بطاقة التشغيل الخارجي)
- طاقة التشغيل الخارجي PTO عاملة من خلال ناقل الحركة (ترس مزدوج) مع شفة (تتضمن على وحدة التحكم بطاقة التشغيل الخارجي)
- طاقة التشغيل الخارجي PTO عاملة من خلال المحرك (تتضمن على وحدة التحكم بطاقة التشغيل الخارجي)\*
- نظام التحكم الإلكتروني بالثبات ESP
- نظام تدفئة إضافي للمقصورة (من النوع المائي)
- مجموعة تجهيزات إطفاء الحرائق
- طلاء معدني / ألوان خاصة
- خيار قاعدة العجلات بطول 4750 ملم
- عادم عمودي
- حماية جانبية
- عارضة خلفية للسحب
- تاكو غراف ميكانيكي
- مشابك سحب أمامية (مشبك مزدوج)

### التجهيزات القياسية

- مكيف هواء يدوي
- مجموعة تجهيزات المناخ الحار
- راديو AM/FM/منفذ إدخال إضافي/USB/تقنية Bluetooth (راديو مع Bluetooth)
- نظام تعليق تقليدي مستقل لمقصورة كرو كاب بـ 6 نقاط
- مثبت السرعة
- فرامل قرصية
- فرملة المحرك والعدام
- نظام الفرامل الإلكترونية EBS ونظام الفرامل المانع للانغلاق ABS
- نظام التوزيع الإلكتروني لقوة الفرملة
- جهاز استشعار للكشف عن تلف بطانة الفرامل
- مساعد الإقلاع على التلال
- ترس تقاضي قابل للإفقال
- نوافذ آلية
- مرايا جانبية آلية ومدفأة
- ميزة موازنة المصابيح الأمامية ألياً
- عمود عجلة القيادة قابل للسحب باتجاه السائق وللإمالة عمودياً
- مقعد السائق مدفأ ويتميز بنظام تعليق هوائي ومقعد ثابت للراكب الأمامي
- مسند لأسفل الظهر
- فتحة سقف يدوية
- عمود لمنع الميلان في الناحيتين الأمامية والخلفية للمركبة
- نظام شل حركة المحرك
- مفتاح واحد مع ميزة التحكم عن بُعد وإفقال مركزي
- ميزة برمجة الإضاءة لتأخير انطفائها
- مصابيح إنارة الأرضية
- مصابيح دليلية مزدوجة على السقف
- مصابيح أمامية للضباب
- عجلة احتياطية
- مصد متوسط
- نظام تدفئة إضافي للمقصورة (من النوع الجاف)
- عادم أفقي
- زجاج معتم (نسبة نفاذ الضوء 70%)
- مقياس ضغط الإطارات
- ضوء وامض في السقف
- وحدة تاكو غراف للإشارة TSU

\* متوفرة فقط مع مجموعة تجهيزات إطفاء الحرائق

يتضمن هذا المنشور معلومات مخصصة لشاحنات Ford Trucks. هو يحتوي على المعلومات حول المواصفات التقنية الحالية والاكسسوارات القياسية أو الاختيارية المتوفرة في تاريخ الإصدار. ميزات الاكسسوارات القياسية والاختيارية الخاصة بالمركبات قد تتغير بين الحين والآخر. لهذا السبب، يرجى مراجعة وكلائنا المعتمدين للحصول على المعلومات الحديثة والديقة حول ميزات المركبة التي ترغب في شرائها. واستناداً إلى السبب المذكور آنفاً، لا يشكل هذا المنشور ضماناً للمواصفات المذكورة في هذا المنشور. قد تختلف الصور المستخدمة في هذا المنشور عن المركبات المعروضة للبيع. المواصفات التقنية المذكورة في هذا المنشور تعود للمركبات القياسية. قد يؤدي اختيار الاكسسوارات الاختيارية إلى حدوث اختلاف في هذه المواصفات.